

**Distributore di semina AIR DRIVE incluso in ogni elemento di semina**

- Corpo in alluminio con tolleranza centesimale
- Esclusivo sistema di apertura / chiusura rapida
- Motore elettrico integrato nel corpo
- Supporto del disco montato su cuscinetto
- Guarnizione posteriore del disco in PTFE
- Guarnizione frontale del disco in PTFE e ammortizzata
- Piastra interna regolazione flusso seme regolabile
- Selettore del seme con regolazione micrometrica
- Controselettore del seme con regolazione micrometrica
- Elementi a contatto con il disco intercambiabili e montati su molla
- Condotto interno aria in pressione per pulizia disco
- Esclusivo sistema agitazione del seme a vibrazione
- Tramoggia seme 1.5 litri
- Chiusura superiore tramoggia
- Protezione esterna disco trasparente
- Vomere inferiore intercambiabile

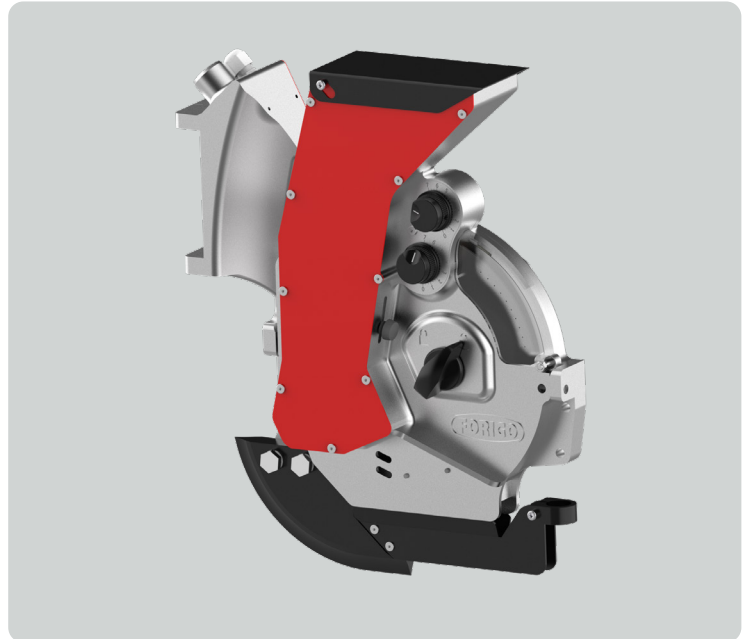
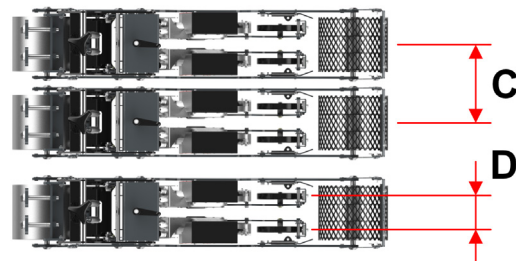

**Elemento SF TWIN**

- Sistema di fissaggio con movimento a parallelogramma
- Molle su parallelogramma per variazione carico elemento
- Ruota anteriore e posteriore Ø250 mm con movimento a bilanciere
- Raschiaruota montato su molla e reversibile
- Manovella per la regolazione della profondità di semina
- Paletta copriseme con regolazione dell'inclinazione e della pressione
- Blocco del parallelogramma per il trasporto
- Doppio distributore di semina AIR DRIVE regolabili lateralmente

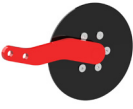

Modello	Larghezza ruota (A)		Interasse minimo elementi di semina (C)		Distanza distributori di semina (D)	
	cm	inch	cm	inch	cm	inch
SF28 TWIN	17 - 20	6,7 - 7,9	28	11	min 9 - max 12	min 3,5 - max 4,7
SF33 TWIN	20 - 22 - 25	7,9 - 8,7 - 9,8	33	13	min 9 - max 17	min 3,5 - max 6,7

## Accessori opzionali

	Nome	Descrizione
	Ruota inox	
	Ruota rete	
	Ruota in gomma flex	
	Disco frontale Ø170 mm (solo monofila)	
	Ruota premi seme in gomma Ø185 x 20	Singola
		Doppia
		Tripla
	Ruota premi seme in alluminio Ø170 x 20	Singola
		Doppia
		Tripla
	Fotocellula per il controllo caduta seme e fallanze (CAD)	
	Disco di semina supplementare per distributore pneumatico	