

DISTRIBUIDOR AIR DRIVE *incluido en cada elemento de siembra*

- Cuerpo en aluminio con tolerancia centesimal
- Sistema exclusivo de apertura / cierre rápido
- Motor eléctrico integrado en el cuerpo
- Soporte del disco montado sobre cojinete
- Reten trasero del disco en PTFE
- Reten delantero del disco en PTFE y amortiguado
- Placa interna para la regulación del flujo de la semilla ajustable
- Selectore de semillas con ajuste micrométrico
- Contraselector de semillas con ajuste micrométrico
- Elementos en contacto con el disco intercambiables y montados sobre muelle
- Conducto de aire interno presurizado para la limpieza del disco
- Exclusivo sistema de agitación de semillas mediante vibración
- Tolva de semillas de 1.5 litros
- Cierre superior tolva
- Protección exterior disco transparente
- Reja inferior intercambiable

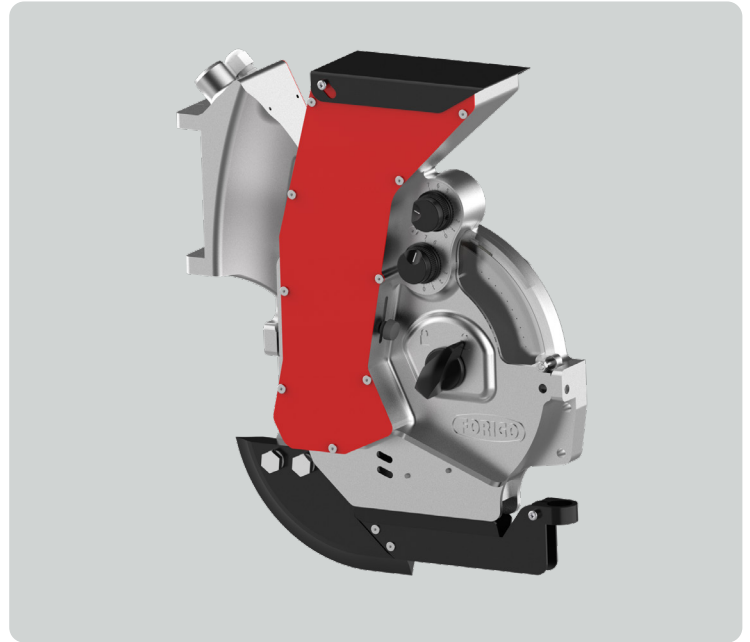





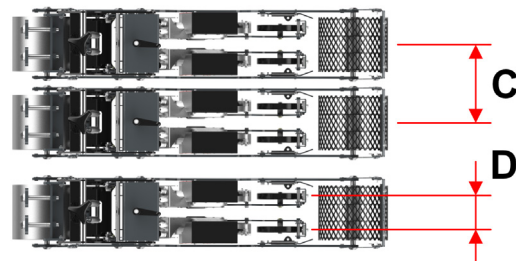

Elemento SF TWIN

- Sistema de sujeción con movimiento sobre paralelogramo
- Muelles sobre paralelogramo para la variación de la carga en el elemento de siembra
- Rueda delantera y trasera Ø250 mm con movimiento basculante
- Rascador de rueda montado sobre muelle y reversible
- Manivela para la regulación de la profundidad de siembra
- Pala cubre semilla con regulación de la inclinación y de la presión
- Bloqueo del sistema con movimiento sobre paralelogramo para el transporte
- Nr.2 distribuidores de semillas AIR DRIVE regulables lateralmente

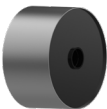

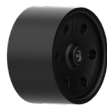
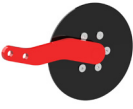
Modelo	Anchura de la rueda (A)		Distancia mínima entre cuerpos de siembra (C)		Distancia entre distribuidores de siembra (D)	
	cm	inch	cm	inch	cm	inch
SF28 TWIN	17 - 20	6,7 - 7,9	28	11	min 9 - max 12	min 3,5 - max 4,7
SF33 TWIN	20 - 22 - 25	7,9 - 8,6 - 9,8	33	13	min 9 - max 17	min 3,5 - max 6,7

Accesorios opcionales

	Nombre	Descripción
	Rueda de acero inoxidable	
	Rueda de red	
	Rueda de goma flexible	
	Disco delantero Ø170 mm (sólo una hilera)	
	Rueda prensadora de semillas de goma Ø185 x 20	Individual
		Doble
		Triple
	Rueda prensadora de semillas de aluminio Ø170 x 20	Individual
		Doble
		Triple
	Célula fotoeléctrica para el control de la caída de la semilla y de eventuales faltantes (CADA UNA)	
	Disco de siembra adicional para distribuidor neumático	