

# FORIGO

SINCE 1972

## ROTOARATRO

### RTB

Charrue rotative  
Arado rotativo



 **HP** until 300  
**KW** 150 ÷ 300

 **cm** 45  
**inch** 18

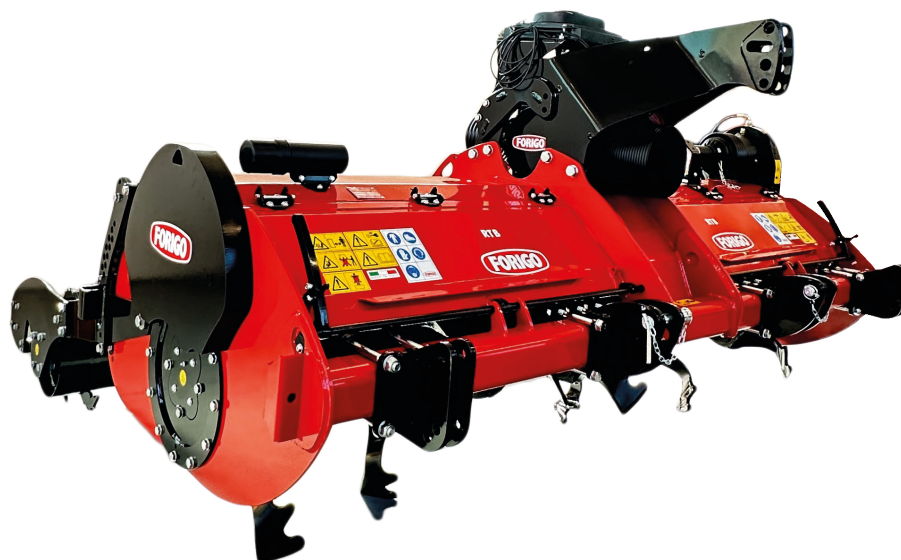

## VERSATILITA' / VERSATILITE / VERSATILIDAD

### IT

L'aratro rotativo RTB è una macchina studiata per adattarsi a tutti i tipi di terreno e a tutte le condizioni di lavoro. Utilizza razionalmente la potenza della presa di forza, portando il rendimento ad un livello superiore a quello dell'aratro tradizionale con conseguente diminuzione del consumo di carburante. Nei terreni particolarmente umidi o bagnati, dove l'aratura non è praticabile, l'aratro rotativo permette di lavorare il terreno eliminando lo slittamento del trattore, mantenendo una corretta distribuzione dei pesi.

### FR

La charrue rotative RTB est une machine conçue pour s'adapter à tous les types de terrain et à toutes les conditions de travail. Elle exploite rationnellement la puissance de la prise de force, celle qui lui permet d'atteindre un niveau de rendement supérieur à celui de la charrue traditionnelle et de réduire la consommation de carburant. Dans les sols particulièrement humides ou mouillés, où le labour n'est pas possible, la charrue rotative permet de travailler le sol en éliminant le patinage du tracteur et en maintenant.

### ES

El arado rotativo RTB es una máquina diseñada para adaptarse a todo tipo de terrenos y a todas las condiciones de trabajo. Utiliza racionalmente la potencia de la toma de fuerza, llevando la eficacia a un nivel superior al del arado tradicional, lo que se traduce en un menor consumo de combustible. En suelos especialmente húmedos o mojados, donde no es posible arar, el arado rotativo permite trabajar el suelo eliminando el patinaje del tractor, manteniendo una distribución correcta del peso.



## CARATTERISTICHE / CARACTÉRISTIQUES / CARACTERÍSTICAS

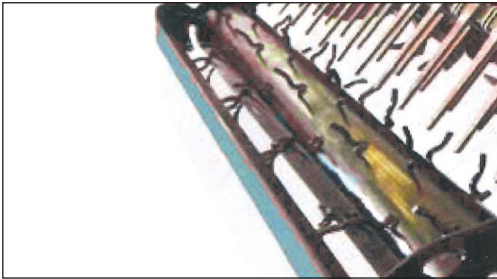

- Rastrello posteriore con rullo livellatore (varie tipologie a richiesta)
- Rateau arrière avec rouleau niveleur (différents types sur demande)
- Rastrillo trasero con rodillo nivelador (varios tipos bajo pedido)

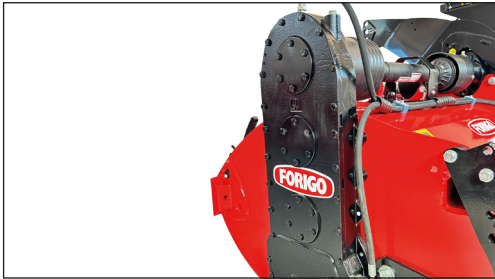

- Riduttore laterale, estremamente compatto e resistente
- Réducteur latéral, extrêmement compact et résistant
- Reductor lateral, extremadamente compacto y resistente



- Vomeri speciali che non creano la suola (brevettati)
- Socs spéciaux qui ne creent pas la semelle (brevetés)
- Rejas especiales que no forman suela (patentadas)



- Rotoslitte di regolazione profondità
- Disques pour le réglage de la profondeur
- Patines rotativas de regulación de la profundidad

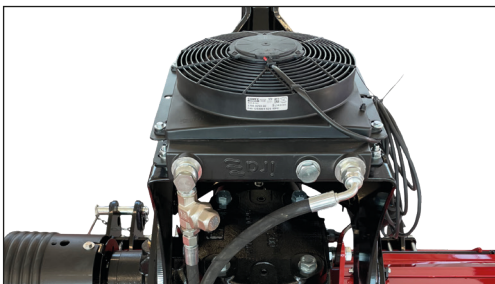

- Radiatore per il raffreddamento dell'olio del riduttore
- Radiateur pour le refroidissement d'huile du réducteur
- Radiador para el enfriamiento del aceite del reductor



- Ancore anteriori speciali (a richiesta)
- Ancres avant special (sur demande)
- Anclas delanteras especiales (bajo pedido)



## MACCHINA BASE / MACHINE DE BASE / MÁQUINA BASE

### IT

- Attacco universale a tre punti di 2<sup>a</sup> e 3<sup>a</sup> cat. (trattori fino a 300 hp)
- Rotoslitte anteriori regolazione profondità
- PTO posteriore
- Cardano

### A richiesta:

- Rullo posteriore (vari tipi): Spuntoni packer, gabbia
- Ripuntatori completi di supporti
- Rastrello posteriore
- Kit attacco erpice rotante o fresa

### FR

- Attelage trois points avant universel de 2<sup>ème</sup> et 3<sup>ème</sup> catégories (tracteurs jusqu'à 300 CV)
- Réglage de la profondeur des glissières du rotor avant
- PTO retour
- Cardan

### Sur demande:

- Rouleau arrière (différents types): spuntoni, packer, cage
- Sous-soleuses complètes avec supports
- Rateau arrière
- Kit de fixation pour herse rotative ou cutter

### ES

- Enganche de 3 puntos universal de cat. 2 y 3 (tractores de hasta 300 CV)
- Patines rotativas para la regulación de la profundidad de trabajo
- TDF trasera
- Cardán

### Auf anfrage:

- Rodillo trasero (varios tipos): de puas, packer, jaula
- Subsoladores completos con soportes
- Rastrello trasero
- Kit conexión grada rotativa o fresa

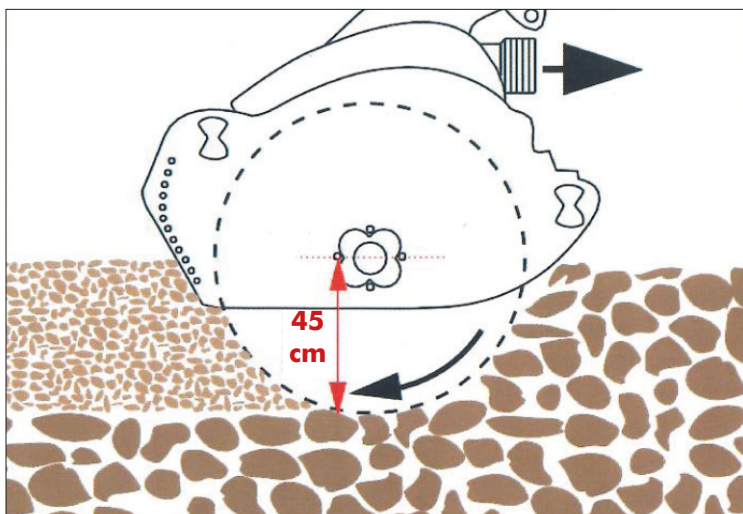

Profondità di lavoro 45 cm.  
Profondeur de travail 45 cm.  
Profundidad de trabajo 45 cm.

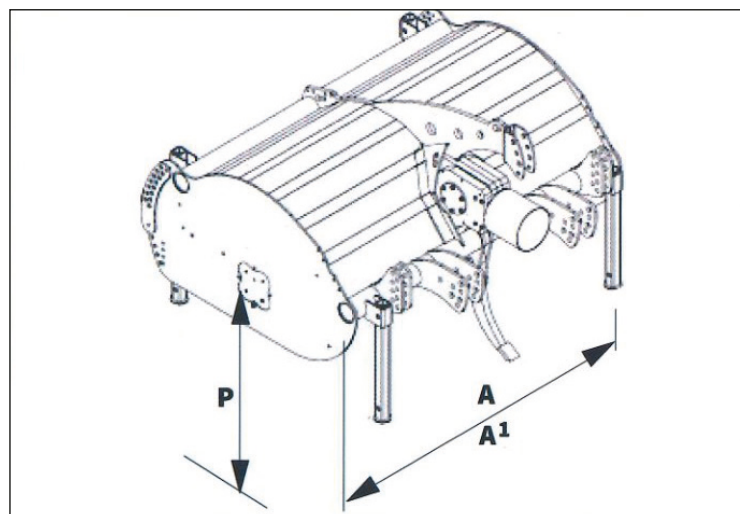

\* Ingombro macchina in trasporto su strada.  
\* Encombrement de la machine dans le transport routier.  
\* Huella de la máquina en el transporte por carretera.

Mod.	Larghezza di lavoro Largeur de travail Ancho de trabajo	Larghezza macchina Largeur machine Ancho máquina	Profondità di lavoro Profondeur de travail Profundidad de trabajo	Vomeri Socs Rejas	Peso con rullo Poids avec rouleau Peso con rodillo
	cm	cm	cm	n°	kg
<b>RTB - 300</b>	319	300	45	22	2128
<b>RTB - 350</b>	369	350	45	26	2279
<b>RTB - 400</b>	419	400	45	30	2490